



Actividades

rodeira

The background is a vibrant orange gradient. It features faint, stylized illustrations of musical notes on staves and a building with a large archway. A red speech bubble is positioned on the right side, containing the text 'LER PARA SABER'.

**LER
PARA
SABER**

Actividades

1. Completa a ficha bibliográfica do libro:

Título:
Autor/a:
Editorial:
Colección:
Ano de edición:
Lugar de edición:
ISBN:
Número de páxinas:

2. Un prólogo é un breve texto preliminar dun libro, escrito polo autor ou por outra persoa, que serve de introdución á súa lectura.

Volve ler o prólogo para contestar estas preguntas:

Quen escribiu o prólogo?

Que tres definicións se dan sobre o nome de Samarkanda?

Que traballo desexaría ter o autor?

De que década se fala no prólogo?

Que tipo de música era a desta época?

Como coñece o autor aos protagonistas da historia?

3. A cidade de Samarkanda é unha cidade cunha relevancia moi importante durante toda a lectura do libro. Imos coñecer mellor esta cidade.

Sitúa no mapa a cidade de Samarkanda e completa o cadro. Podes consultar a información na Galipedia ou noutro sitio.

Nome	
Continente	
País	
Provincia	
N.º habitantes	
Clima	
Altitude	
Coordenadas	



4. Os protagonistas do libro pertencen a unha mesma familia. Imos representar graficamente esta familia mediante unha árbore xenealóxica que vas ter que completar con estes nomes: Don Cosme, Bárbara, Jimi, Manu, Rosa, Luna, Esteban, Clara

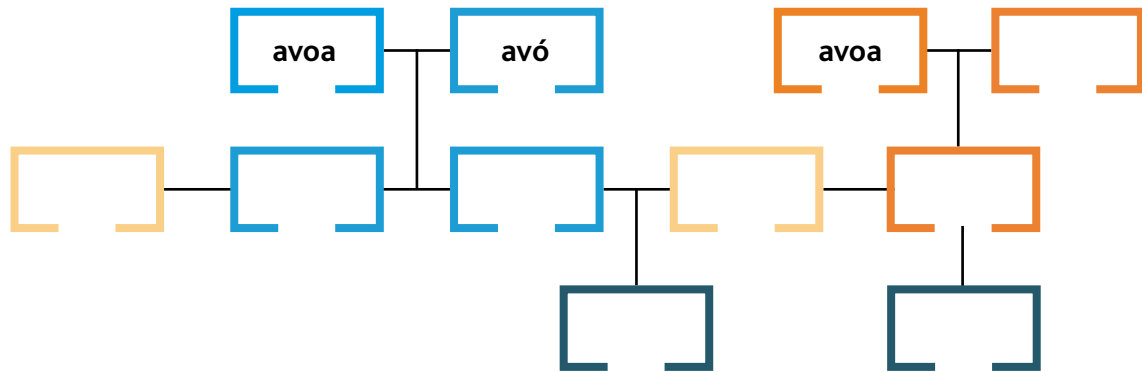

5. Contesta estas afirmacións sobre o contido do libro que liches, con V se son verdadeiras e con F, se son falsas.

- * A primeira canción que tocou Luna foi «Maneiras de vivir» aos 7 anos.
- * Luna viviu sempre coa súa nai e viaxaba con ela.
- * Don Cosme era profesor de música no conservatorio.
- * A avoa de Luna morreu de cancro de páncreas.
- * Luna sempre soubo que Jimi ten un fillo pero que non o pode ver.
- * Rosa Winchester é o verdadeiro nome de Rosa.
- * O grupo musical de Rosa chamábase «Se non che gusta peor para ti».
- * Rosa e Jimi coñecéronse no bar do Mono e a Fraca.
- * Jimi deixou os estudos para traballar nunha tenda de discos.
- * O nome auténtico de Jimi é Rosendo.
- * Rosa agasalloulle a Jimi a súa primeira guitarra eléctrica.
- * O batería de Samarkanda era Javier «o Risas».
- * Jimi estivo no cárcere por matar unha persona.

6. Os cantantes, escritores e artistas en xeral non usan o seu verdadeiro nome, senón que utilizan un nome artístico ou pseudónimo para protexer a súa identidade ou porque o seu nome de nacemento non é comercial ou apropiado.

* Como se chama Jimi en realidade?

* Por quen puxo o nome de Jimi?

* Por que?

7. Jimi marchou da casa e gañou a vida tocando a guitarra nas rúas e no metro ata que foi cumprir co servizo militar.

* Que é o servizo militar?

* Como se lle chama de forma coloquial ao servizo militar?

* Quen coñeceu Jimi na mili?

* Por que se fixeron amigos?

8. Samarkanda é o nome do grupo que formou Jimi. Explica brevemente como e onde xurdiu esta idea.

9. Un día antes dun concerto Jimi sentiu unha sensación estraña na man dereita, os músculos dos dedos contraíanselle.

* Que enfermidade lle diagnostican?

* En que consiste esta enfermidade?

* Que era o único que lle calmaba a Jimi a dor desta enfermidade?

* Quen foi o primeiro músico famoso ao que lle diagnosticaron esta enfermidade?

10. Foi nesa época cando Jimi e Clara se coñeceron. Explica brevemente como foi o seu encontro e que pasou.

11. No capítulo das páxs. 51-61 «Manu – Me sorprendo del bullicio», o autor explica como Manu, despois da morte da súa nai, foi vivir cos seus tíos, como se sentiu, como os trataba e, finalmente, como decidiu marchar e ir vivir co seu pai.

* Estás de acordo coa decisión que tomou Manu de vivir co seu pai, aínda que non o coñecese? Por que?

* Na súa mesma situación... Como cres que reaccionarías ti? Que decisión cres que tomarías? Por que?

12. A adición ao alcol e ás pímulas fixo que Jimi tocase fondo. Perdeuno todo, vivía na súa furgoneta e tocaba a guitarra na rúa para sobrevivir.

* Que fixo para que o metesen no cárcere?

* Cres que a condena foi xusta? Por que?

13. Como xa saberás, o título do libro é o título da canción máis coñecida do grupo Samarkanda. Por se non te deches conta, se unes todos os títulos dos capítulos do libro terás a letra da canción.

Escribe agora a letra de «Maneras de vivir».

* Cantos versos ten a canción?

* Cantas estrofas ten a canción?

* Cantos versos compoñen cada estrofa?

* Que tipo de rima ten: asonante ou consonante?

14. Busca en YouTube a canción «Maneras de vivir» e escóitaa.

* É o teu estilo de música?

* Que estilo de música che gusta e por que?

* Se tiveses que elixir un instrumento para tocar nun grupo de música, cal elixirías?
Por que?

15. Don Cosme é o avó de Luna, un personaxe un tanto peculiar. Fai unha descrición dunhas 8 liñas de Don Cosme destacando o seu aspecto físico e de personalidade.

16. Durante o libro fálase en varias ocasións dos discos de vinilo. Xunto co teu compañeiro ou compañeira, elabora unha enquisa de 10 preguntas para lles realizar a persoas de máis de 40 anos que coñecían e usaron discos de vinilo.

Anota aquí as preguntas:

1. –

2. –

3. –

4. –

5. –

6. –

7. –

8. –

9. –

10. –

17. Marca a resposta correcta ás preguntas, que na súa maioría están relacionadas co personaxe Xotas.

Jimi e Xotas coñecéronse:

- a) Nun concerto de rock de Samarkanda.
- b) Eran amigos desde a infancia.
- c) Na prisión de Fontcalent.

A relación de Jimi e Xotas retomouse cando:

- a) Se atoparon un día na rúa.
- b) Jimi chamou a Xotas por teléfono.
- c) Xotas chamou a Jimi por teléfono.

Oficialmente Xotas traballaba:

- a) Nun bar nocturno.
- b) Nun taller mecánico.
- c) Nun almacén de recambios de coche.

Xotas pedíalle diñeiro constantemente a Jimi e nunca llo devolvía. A última vez, canto diñeiro lle deu Jimi para que puidese pagar a facenda?

- a) Mil euros.
- b) Cincocentos euros.
- c) Nada.

Xotas tiña un amigo que se chamaba:

- a) O Tirantes.
- b) O Elástico.
- c) O Cambadelas.

A Xotas complícanse as cousas e acaba secuestrando a Jimi. Agóchao:

- a) Nun almacén abandonado.
- b) No seu taller.
- c) Na casa do Tirantes.

Xotas contacta con Rosa para pedir un rescate a través:

- a) Dun teléfono público.
- b) Do móbil de Jimi.
- c) Dun móbil comprado.

18. Luna e Manu van buscar a Don Cosme para que lles axude na busca de Jimi

* Como descobre Don Cosme o lugar aproximado onde está Jimi?

* Cres que o papel de Don Cosme é fundamental para localizar a Jimi? Por que?

19. Esta é a mensaxe que grava Jimi para Rosa, para que saiba que está ben e pague o rescate.

«Rosa, meu amor, estou ben, non te preocupes. Vale, estou un pouco "débil" pero ben. Todo vai saír ben. Xa sei que son moitos cartos, pero se cadra podes conseguilos. (Pausa longa.) Non vaias á policía, iso é importante. Mañá estarei outra vez na casa. Ti tranquila. Quérote, meu amor».

* Cal é a palabra clave para que descubran o lugar onde está secuestrado?

* Por que?

* Que relación hai nesta palabra?

20. Fai unha valoración crítica desta novela que acabas de ler:

- * Cres que esta historia pode ser real? Por que?
- * Gustouche? Razona a túa resposta.
- * Recomendarías este libro? Por que?
- * Liches máis libros de Luis Leante? Indica algúns títulos.