



LLEGIR
PER
SABER

Activitats



LLEGIR
PER
SABER

Activitats

1. Completa la fitxa bibliogràfica del llibre:

Títol:
Autor/a:
Editorial:
Col·lecció:
Any d'edició:
Lloc d'edició:
ISBN:
Nombre de pàgines:

2. Un pròleg és un text breu preliminar d'un llibre, escrit per l'autor o per una altra persona, que serveix d'introducció a la lectura.

Torna a llegir el pròleg per contestar les següents preguntes:

Qui ha escrit el pròleg?

Quines tres definicions es donen del nom de Samarkanda?

Quina feina hauria volgut fer l'autor?

De quina dècada es parla al pròleg?

Quin tipus de música era la d'aquesta època?

Com coneix l'autor el protagonista de la història?

3. La ciutat de Samarcanda és una ciutat amb una rellevància molt important durant tota la lectura del llibre. Ara coneixerem millor aquesta ciutat.

Situa al següent mapa la ciutat de Samarcanda i omple la següent graella. Pots consultar la informació a la Viquipèdia o a qualsevol altre lloc.

Nom	
Continent	
País	
Província	
Nre. d'habitants	
Clima	
Altitud	
Coordenades	



4. Els protagonistes del llibre pertanyen a una mateixa família. Representarem gràficament aquesta família mitjançant un arbre genealògic que hauràs d'omplir amb els següents noms: Don Cosme, Bárbara, Jimi, Manu, Rosa, Luna, Esteban, Clara.

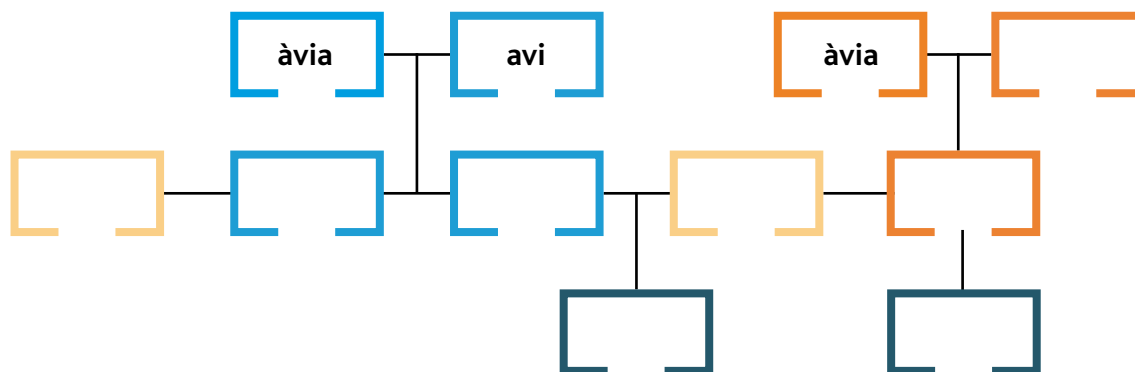

5. Contesta les següents afirmacions sobre el contingut del llibre que has llegit amb una V si són verdares i una F si són falses.

- * La primera cançó que la Luna va tocar va ser "Maneres de viure" als 7 anys.
- * La Luna va viure sempre amb la seva mare i viatjava amb ella.
- * Don Cosme era professor de música al conservatori.
- * L'àvia de la Luna va morir de càncer de pàncrees.
- * La Luna sempre ha sabut que el Jimi té un fill però que no el pot veure.
- * Rosa Winchester és el nom real de la Rosa.
- * El grup musical de la Rosa es deia "Si no t'agrada pitjor per a tu".
- * La Rosa i el Jimi es van conèixer al bar del Mono i la Flaca.
- * El Jimi va deixar els estudis per treballar en una botiga de discos.
- * L'autèntic nom del Jimi és Rosendo.
- * La Rosa li va regalar al Jimi la seva primera guitarra elèctrica.
- * El bateria de Samarkanda era Javier el Risas.
- * El Jimi va estar a la presó per matar una persona.

- 6.** Els cantants, escriptors i artistes en general no utilitzen el seu nom real sinó que fan servir un nom artístic o pseudònim per protegir la seva identitat, o bé perquè el seu nom de naixement no és comercial o apropiat.
- * Com es diu el Jimi en realitat?

 - * Per qui es va posar el nom de Jimi?

 - * Per què?
- 7.** El Jimi se'n va anar de casa i es guanyava la vida tocant la guitarra al carrer i al metro fins que se'n va anar a fer el servei militar.
- * Què és el servei militar?

 - * Com es diu col·loquialment el servei militar?

 - * Qui va conèixer el Jimi a la mili?

 - * Per què es van fer amics?
- 8.** Samarkanda és el nom del grup que va formar el Jimi. Explica breument com i on va sorgir aquesta idea.

9. Un dia abans d'un concert, el Jimi va notar una estranya sensació a la mà dreta, els músculs dels dits se li contreien.

* Quina malaltia li van diagnosticar?

* En què consisteix aquesta malaltia?

* Què és l'únic que calmava el Jimi del dolor d'aquesta malaltia?

* Qui va ser el primer músic famós a qui van diagnosticar aquesta malaltia?

10. Va ser aleshores quan el Jimi i la Clara es van conèixer. Explica breument com va ser la seva trobada i què va passar.

11. Al capítol de les pàgines 53-63 "MANU - Me sorpendo del bullicio", l'autor explica com el Manu, després de la mort de la seva mare, se'n va anar a viure amb els seus oncles, com es va sentir, com el tractaven i com ell els tractava; i finalment com va decidir anar-se'n a viure amb el seu pare.

* Estàs d'acord amb la decisió que va prendre el Manu de viure amb el seu pare, encara que no el conegués? Per què?

* Com creus que hauries reaccionat tu en aquesta situació? Quina decisió creus que hauries pres? Per què?

12. L'addicció del Jimi a l'alcohol i les pastilles va fer que toqués fons. Ho va perdre tot, vivia a la seva furgoneta i tocava la guitarra al carrer per sobreviure.

* Què va fer perquè el tanquessin a la presó?

* Creus que la condemna va ser justa? Per què?

13. Com ja deus saber, el títol del llibre és el títol de la cançó més coneguda del grup Samarkanda. Per si no te n'has adonat, si uneixes tots els títols dels capítols del llibre obtindràs la lletra de la cançó. Ara escriu la lletra de "Maneras de vivir".

* Quants versos té la cançó?

* Quantes estrofes té la cançó?

* Quants versos té cada estrofa?

* Quin tipus de rima té: assonant o consonant?

14. Busca a YouTube la cançó "Maneras de vivir" i escolta-la.

* És l'estil de música que t'agrada?

* Quin estil de música t'agrada i per què?

* Si haguessis de triar un instrument per tocar en un grup de música, quin triaries?
Per què?

15. Don Cosme és l'avi de la Luna, un personatge una mica peculiar. Fes una descripció d'unes 8 línies de Don Cosme i destaca'n els aspectes físics i de personalitat.

16. Durant el llibre es parla en diverses ocasions dels discos de vinil. Amb un company, elabora una enquesta de 10 preguntes per realitzar a persones de més de 40 anys que coneixien i van fer servir els discos de vinil.

Escriu aquí les preguntes:

1. –

2. –

3. –

4. –

5. –

6. –

7. –

8. –

9. –

10. –

17. Marca la resposta correcta de les preguntes sobre el personatge del Zotes.

El Jimi i el Zotes es van conèixer a:

- a) Un concert de rock de Samarkanda.
- b) Eren amics des de la infància.
- c) La presó de Fontcalent.

La relació del Jimi i el Zotes es va reprendre quan:

- a) Es van trobar un dia al carrer.
- b) El Jimi va trucar al Zotes per telèfon.
- c) El Zotes va trucar al Jimi per telèfon.

Oficialment el Zotes treballava a:

- a) Un bar nocturn.
- b) Un taller mecànic.
- c) Un magatzem de recanvis de cotxe.

El Zotes li demanava diners constantment al Jimi i mai tornava el deute. L'últim cop, quants diners li va donar el Jimi perquè pogués pagar a hisenda?

- a) Mil euros.
- b) Cinc-cents euros.
- c) Res.

El Zotes tenia un amic que es deia:

- a) El Tirantes.
- b) El Elástico.
- c) El Zancadillas.

Al Zotes se li compliquen les coses i acaba segrestant el Jimi. L'amaga a:

- a) Un magatzem abandonat.
- b) Al seu taller.
- c) A casa del Tirantes.

El Zotes contacta amb la Rosa per demanar un rescat a través de:

- a) Un telèfon públic.
- b) El mòbil del Jimi.
- c) Un mòbil comprat.

18. La Luna i el Manu van a buscar Don Cosme perquè els ajudi a buscar el Jimi.

* Com descobreix Don Cosme el lloc on és el Jimi?

* Creus que el paper de Don Cosme és fonamental per localitzar el Jimi? Per què?

19. Aquest és el missatge que el Jimi grava per a la Rosa, perquè sàpiga que està bé i pagui el rescat.

Rosa, amor meu, estic bé, no et preocupis. Una mica dèbil, però bé. Tot sortirà bé. Ja sé que són molts diners, però potser els pots aconseguir. No vagis a la policia, això és important. Demà tornaré a ser a casa. Tu tranquil·la. T'estimo, amor meu.

* Quina és la paraula clau perquè descobreixin el lloc on està segrestat?

* Per què?

* Quina relació hi ha en aquesta paraula?

20. Fes una valoració crítica de la novel·la que acabes de llegir.

- * Creus que aquesta història podria ser real? Per què?
- * T'ha agradat? Raona la resposta.
- * Recomanaries el llibre? Per què?
- * Has llegit més llibres de Luis Leante? Esmenta alguns títols.